

INLEIDING

Deze Creusen machine is een Nederlands kwaliteitsproduct en zal wanneer goed onderhouden vele jaren goede diensten bewijzen. Het verdient daarom aanbeveling deze gebruiksaanwijzing vóór ingebruikname nauwkeurig te lezen en de instructies op te volgen.

Voor de beste resultaten adviseren wij u om alleen origineel Creusen toebehoren en/of onderdelen te gebruiken.

De machines zijn geschikt voor het slijpen en polijsten van staal of gelijkwaardige materialen.

In deze handleiding worden de volgende pictogrammen gebruikt:



Duidt op mogelijk lichamelijk letsel of kans op beschadiging van de machine indien de instructies in deze handleiding worden genegeerd.



Geeft elektrische spanning aan.

EG-verklaring van overeenstemming voor machines

Creusen Finishing Solutions BV
Doctor Philipslaan 39
6042 CT Roermond

verklaart hiermede dat werkbankslijpmachines Creusen Industrial serie 9000

- * voldoen aan de bepalingen van de machinerichtlijn 2006/42/EC
- * voldoen aan de bepalingen van de volgende andere EG-richtlijnen
 - Laagspanningsrichtlijn 2014/35/EC
 - Electromagnetische verdraagzaamheid, EMC richtlijn 2014/30/EC

Naam: J.R.J. Pereira

Datum: 01-10-2018

Technische gegevens

Type	DS 9200	DS 9200	DS 9250	DS 9300
Spanning	230 1~	400 / 230 3~	400 / 230 3~	400 / 230 3~
Hz	50-60	50-60	50-60	50-60
Vermogen P1 Watt	900	1100	1500	1700
Toerental min ⁻¹	2800/3400	2800/3400	2800/3400	1400/1700
Omtreksnelheid m/sec	30-36	30-36	37-44	22-26
Slijpschijf d1xbxd2 in mm	200x25x20	200x25x20	250x30x20	300x40x25
Korrel	36/80	36/80	36/80	36/60
Geluidsniveau dB (A)	60	60	65	65
Massa kg	24	24	38	51

Type	VSS 9200	VSS 9300
Spanning	400 / 230 3~	400 / 230 3~
Hz	50-60	50-60
Vermogen P1 Watt	1100	1700
Toerental min ⁻¹	2800/3400	1400/1700
Omtreksnelheid m/sec	30-36	22-26
Slijpschijf d1xbxd2 in mm	200x25x20 200x40x20	300x40x25 300x50x25
Korrel	36/60	36/60
Geluidsniveau dB (A)	60	65
Massa kg	27	60

Type	DP 9200	DP 9200	DP 9300	DPC 9200	DPC 9200	DPC 9300
Spanning	230 1~	400 / 230 3~	400 / 230 3~	230 1~	400 / 230 3~	400 / 230 3~
Hz	50-60	50-60	50-60	50-60	50-60	50-60
Vermogen P1 Watt	900	1100	1700	900	1100	1700
Toerental min ⁻¹	2800/3400	2800/3400	1400/1700	2800/3400	2800/3400	1400/1700
Omtreksnelheid m/sec	30-36	30-36	22-26	30-36	30-36	22-26
Polijtschijf d1xd2 in mm (niet standaard)	200x20	200x20	300x25	200x20	200x20	300x25
Geluidsniveau dB (A)	55	55	60	50	50	50
Massa kg	23	23	38	23	23	38

Machines voor andere spanningen en frequenties zijn op aanvraag leverbaar. Bovendien kunnen de 1~ machines afhankelijk van het land van bestemming voorzien worden van verschillende aansluitingen.



OPSTELLEN VAN DE SLIJPMACHINE

Stel de machine op een vlakke, horizontale ondergrond op. Schroef de machine op de werkbank of een Creusen kolom vast.

Opstelling op werkbank: Plaats de machine zo, dat tijdens de ingebruikname hiervan geen hinder ondervonden wordt. Monteer de machine d.m.v. bout-moer verbindingen, welke gezekerd worden door veerringen. Zie tekening.

Opstelling op kolom: Zorg voor een stevige fundering van de kolom om vervolgens de machine op de kolom te monteren d.m.v. bout-moer verbindingen.

Machines voorzien van een staalraadborstel dienen op werkbank of kolom te worden vastgezet.

Aansluitschema serie 9000 1~

Creusen

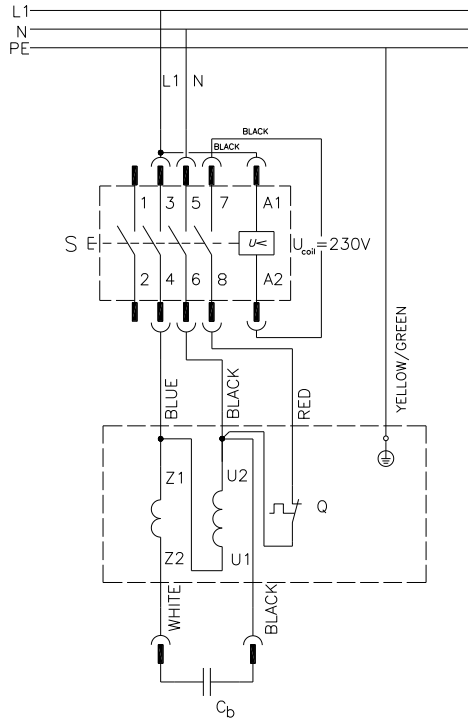

Aansluitschema serie 9000 3~ ster/driehoek

Creusen

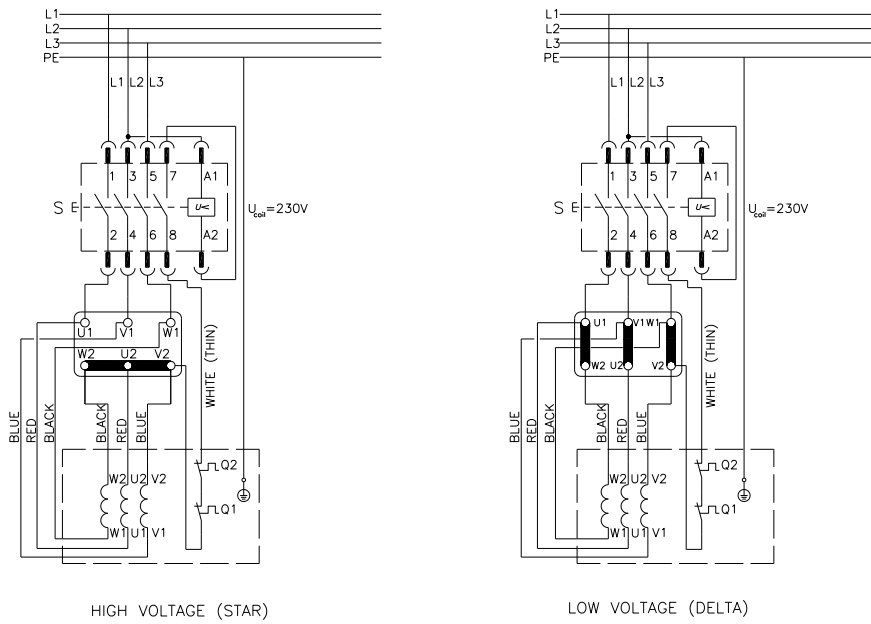

ALGEMENE VEILIGHEIDSVOORSCHRIFTEN

- Zorg voor een opgeruimde werkomgeving
Een rommelige werkomgeving leidt tot ongelukken.
- Houd rekening met omgevingsinvloeden
Stel elektrische machines niet bloot aan vocht. Zorg dat de werkomgeving goed is verlicht. Gebruik elektrische machines niet in de buurt van brandbare vloeistoffen of gassen.
- Draag geschikte werkkleding
Draag geen wijde kleding of loshangende sieraden. Deze kunnen door de bewegende delen worden gegrepen. Houd lange haren bijeen.
- Draag een veiligheidsbril
Gebruik ook een gezichts- of stofmasker bij werkzaamheden waarbij stofdeeltjes of spanen vrijkomen.
- Houd kinderen uit de buurt
Laat andere personen niet aan de machine komen. Onder de 16 jaar is supervisie verplicht.
- Gebruik de juiste machine
Het gebruik volgens bestemming is beschreven in deze handleiding.
- Onderhoud de machine met zorg
Houd de machine schoon om beter en veiliger te kunnen werken.
- Houdt u aan de instructies met betrekking tot het onderhoud en het vervangen van onderdelen
Controleer regelmatig de netkabel en laat deze bij beschadigingen door een vakman vervangen.
- Wendt u voor reparaties tot een vakman
Deze elektrische machine voldoet aan alle geldende veiligheidsvoorschriften. Ter voorkoming van ongevallen mogen reparaties uitsluitend door daartoe bevoegde technici worden uitgevoerd.

ELEKTRISCHE VEILIGHEID

Aansluiting



- Laat de machine aansluiten door een hiertoe bevoegd technicus.
- Controleer of de netspanning waarop de machine wordt aangesloten overeenkomt met de gegevens op het typegegevenplaatje. Controleer bij drie-fasen machines ook of de aansluiting op het klemmenbord geschakeld is overeenkomstig de netspanning. Zie tekening aansluiting.
- Sluit de machine aan volgens de installatie voorschriften (NEN 1010) en overeenkomstig de plaatselijk geldende voorschriften.

De machines zijn geschikt voor continue bedrijf.



In bedrijf stellen van drie-fasen machines

Om de draairichting te controleren wordt de machine kortstondig ingeschakeld zodat de machine niet op snelheid kan komen.



Bij een verkeerde draairichting dient men eerst de spanning af te schakelen en dan de aansluiting van twee fasen te verwisselen.

BESCHRIJVING

Deze machines zijn speciaal ontworpen voor het slijpen en polijsten van metalen gereedschappen en andere metalen voorwerpen. Ze zijn bedoeld voor continue gebruik.

1. Slijpsteen
2. Vonkenvanger
3. Steun voor oogbeschermglas; alleen bij 200Ø mm slijpmachine
4. Oogbeschermglas
5. Kapdeksel
6. Schroef
7. Moer
8. Buitenste klemplaat
9. Slijpschijf
10. Binnenste klemplaat
11. As
12. Kap

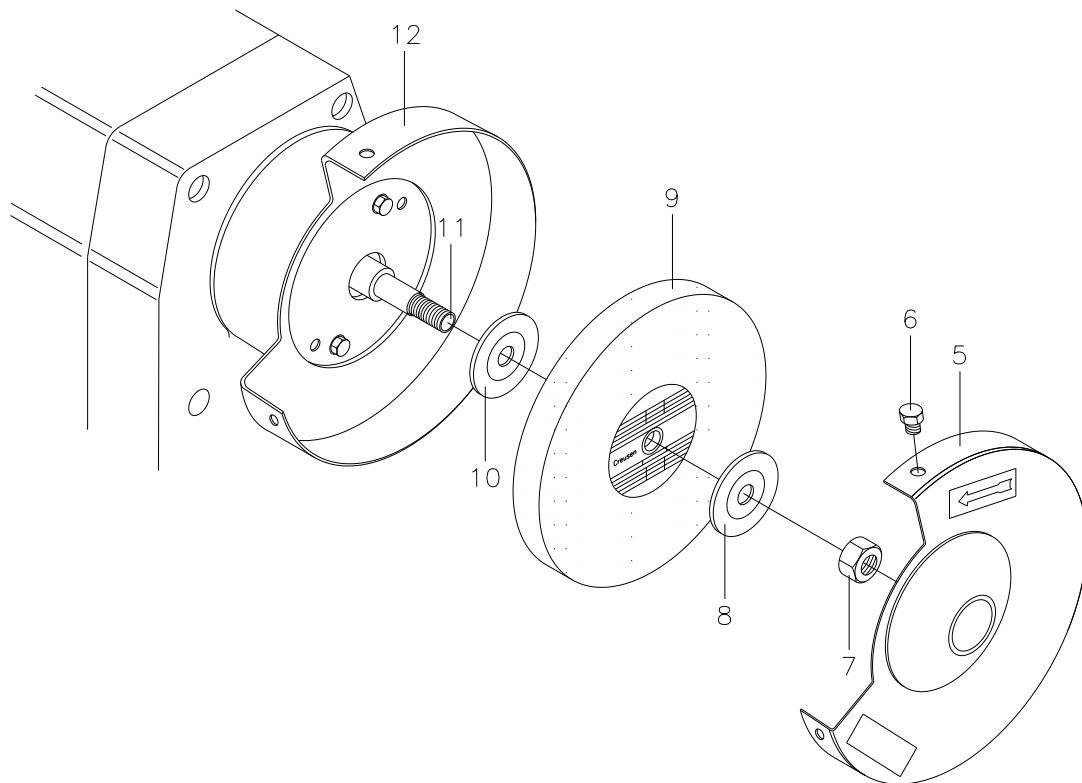

MONTEREN EN INSTELLEN

Voor de beste resultaten adviseren wij u om alleen Creusen toebehoren en vervangende onderdelen te gebruiken.



Bij ingebruikname van uw slijpmachine en bij vervanging van onderdelen dient u de volgende aanwijzingen nauwlettend op te volgen. Gebruik alleen onderdelen en toebehoren van de juiste afmetingen.



Neem altijd de steker uit het stopcontact voordat u een onderdeel verwisselt of andere werkzaamheden aan de machine verricht. Bij een vaste aansluiting de machine van het net afschakelen alvorens genoemde werkzaamheden te verrichten.

MONTEREN VAN DE ONDERDELEN

Monteer de bijgeleverde onderdelen zoals slijpsteunen, oogbeschermglazen en eventueel vonkenvanger en stel deze in volgens tekening.

Voor gebruik moeten de vonkenvangers en de slijpsteunen worden gemonteerd en ingesteld en de oogbeschermglazen worden gemonteerd. Maximale afstand tussen de onderdelen:

- tussen vonkenvanger en slijpschijf: 2 mm
- tussen slijpsteen en slijpschijf: 2 mm

Stel de oogbeschermglazen zo in, dat ze optimale bescherming bieden.

Bij ingebruikname van de slijpmachine dient u eerst een inlooptest uit te voeren.

Laat de machine ca. 5 minuten onbelast lopen.

ONDERHOUD AAN DE MACHINE

Als de slijpsteen voor 20% is versleten, dient u deze te vervangen.

Bij slijtage van de slijpschijf dient de slijpsteen en vonkenvanger te worden bijgesteld tot de voorgeschreven afstanden. De slijpschijf dient te worden vervangen als de afstand tussen buitendiameter van de schijf en de rand van de beschermkap 5 mm bedraagt. Voer voor gebruik van een nieuwe slijpschijf eerst de zgn. 'klankproef' uit. Bij een lichte tik op de schijf moet u een heldere klank horen.



Hoort u een doffe klank, dan mag de slijpschijf niet worden gebruikt

VERWISSELEN VAN EEN SLIJPSCHIJF

De slijpschijf dient te worden vervangen als de afstand tussen buitendiameter van de schijf en de rand van de beschermkap 5 mm bedraagt. U gaat dan als volgt te werk:

- verwijder het deksel van de beschermkap
- maak de moer vrij door deze in de oorspronkelijke stand te tikken
- draai de moer los en verwijder klemplaat en slijpschijf
- laat de binnenste klemplaat op de as
- breng de nieuwe slijpschijf aan
- monteer vervolgens de klemplaat en moer
- monteer nu het deksel op de kap en stel de vonkenvanger en slijpsteen opnieuw in als eerder omschreven
- laat nu de machine ca. 5 minuten onbelast lopen

De slijpschijf mag een slingering vertonen, van 0,4 – 0,6 mm radiaal en 0,4 – 0,6 mm axiaal aan de omtrek van de schijf.

VLAKSLIJPMACHINES VSS 9200 en VSS 9300

De vlakslijpmachine is aan de zijkant uitgerust met een vlakslijpschijf voor het volledig vlakslijpen van uw industriële gereedschappen zoals draaibeitels. De stalen slijptafel is instelbaar. Zie tekening.

Controleer en monteer de instelbare slijptafel zo dicht mogelijk bij de slijpschijf.
De afstand is 3mm maximaal.

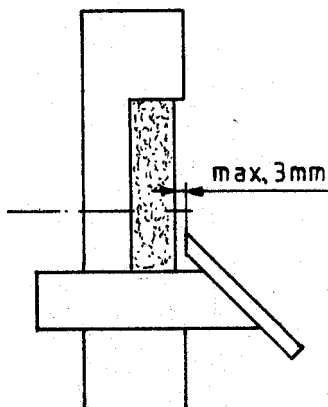

POLIJSTMACHINES DPC 9200 en DPC 9300

De machines types DPC zijn voorzien van conische doorns. De conische doorns zijn geschikt voor de montage van polijstschijven.

Op de conische doorn is het volgende merkteken aangebracht:

L: voor de doorn die aan de linkerkant van de machine moet worden gemonteerd.

R: voor de doorn die aan de rechterkant van de machine moet worden gemonteerd.

Indien een conische doorn aan de verkeerde kant van de machine is gemonteerd, zal de polijstschijf bij rotatie van de doorn aflopen.

- verwijder de schroeven uit de lagerafdekplaat; let op dat de gegolfde veerring op zijn plaats blijft
- breng de polijstkap aan
- draai de schroeven weer vast
- monteer de conische doorn

CONISCHE DOORNS EN ASVERLENGINGEN (toebehoren)

- De conische doorn r en l en de asverlengingen r en l zijn uitsluitend toepasbaar op de slijpmachines DS 9200 en DS 9250 en VSS 9200.
- Ze zijn niet geschikt voor DS 9300 en VSS 9300. Deze machines hebben een aseinde van 25Ømm, waarop de genoemde toebehoren niet bevestigd kunnen worden.

STAALDRAADBORSTELS (toebehoren)

- Monteer uitsluitend Creusen staaldraadborstels, aangezien zij nauwkeurig op de machines passen en binnen de beschermkap.
- Gebruik altijd de juiste borstels met de juiste afmetingen.
- Monteer altijd een beschermkap over de borstel.

TIPS VOOR GOEDE SLIJPRESULTATEN

- Slijp het werkstuk indien nodig altijd eerst met de grove slijpsteen en vervolgens met de fijne slijpsteen.
- Controleer voor het slijpen altijd of het werkstuk vrij van olie, vet en verfresten is. Hiermee voorkomt men dat de slijpschijf dichtslibt of wordt vervuild.
- Voorkom overmatige verhitting van de slijpmachine. Oefen slechts een lichte druk op het werkstuk uit.
- Indien een slijpschijf dichtslibt, dient men deze te dressen. Gebruik hiervoor een Creusen handdresser.

ONDERHOUD EN REINIGING

Bij gebruik volgens bestemming is het onderhoud aan de machine zeer gering.

- Reinig de machine regelmatig
- Verwijder vuil en vet dat zich op de buitenzijde van de machine bevindt.
- Verwijder het achtergebleven slijpstof met een zachte borstel.
- Zodra de slijpsteen voor 20% is versleten dient u deze te vernieuwen.
- Indien de oogbeschermglazen zo beschadigd en vervuild zijn zodat ze het zicht belemmeren dienen deze te worden vervangen.

MILIEUASPECTEN

Versleten schijven dienen op een milieuvriendelijke manier te worden afgevoerd.

GARANTIE

5 JAAR GARANTIE

Voor elke Creusen Industrial machine geldt een garantieperiode van 5 jaar op materiaal- en fabricagefouten

- De gedateerde aankoopbon of rekening van uw leverancier geldt als garantiebewijs.
- De garantie geldt alleen, nadat door of namens Creusen is vastgesteld dat er geen sprake is van schade door verkeerd gebruik.
- Wanneer u aanspraak wilt maken op garantie dient u de complete machine in een deugdelijke verpakking via uw leverancier in te sturen, vergezeld van het gedateerde aankoopbewijs van uw leverancier. Rechtstreeks aan Creusen toegezonden machines, incomplete machines en niet-franco toegezonden machines worden niet in behandeling genomen.
- Transportschade valt buiten de aansprakelijkheid van Creusen.
- Uw garantie vervalt wanneer reparaties door derden zijn verricht.

Technische wijzigingen voorbehouden.

9N/15/01

© Creusen 2018



INTRODUCTION

This Creusen grinder is a Dutch quality product and will put in many years of good service if it is properly maintained. You should therefore read these directions carefully before taking it into use and follow the instructions given.

For the best results we recommend the use of Creusen accessories only.

The machine destination is the grinding of steel or equivalent materials.

In this manual the following pictograms are used:



Denotes possible personal injury or damage to the machine if the instructions in this manual are ignored.



Denotes risk of electrical shock

EC-declaration of conformity for machines

Creusen Finishing Solutions BV
Dr Philipslaan 39
6042 CT Roermond
The Netherlands

herewith declares that Creusen Industrial grinders series 9000 are in conformity with the

- * European Machinery Directive 2006/42/EG
- * The EC guidelines
 - Low Voltage Directive 2014/35/EU
 - Electromagnetic compatibility 2014/30/ EU

Naam: J. Pereira
Datum: 01-10-2017

Technical specifications

Type	DS 9200	DS 9200	DS 9250	DS 9300
Voltage V	230 1~	400 / 230 3~	400 / 230 3~	400 / 230 3~
Hz	50-60	50-60	50-60	50-60
Power P1 Watt	900	1100	1500	1700
Speed min ⁻¹	2800/3400	2800/3400	2800/3400	1400/1700
Per.speed m/sec	30-36	30-36	37-44	22-26
Grindingwheel d1xbxd2 in mm	200x25x20	200x25x20	250x30x20	300x40x25
Grit	36/80	36/80	36/80	36/60
Noise level dB (A)	60	60	65	65
Weight kg	24	24	38	51

Type	VSS 9200	VSS 9300
Voltage V	400 / 230 3~	400 / 230 3~
Hz	50-60	50-60
Power P1 Watt	1100	1700
Speed min ⁻¹	2800/3400	1400/1700
Per.speed m/sec	30-36	22-26
Grindingwheel d1xbxd2 in mm	200x25x20 200x40x20	300x40x25 300x50x25
Grit	36/60	36/60
Noise level dB (A)	60	65
Weight kg	27	60

Type	DP 9200	DP 9200	DP 9300	DPC 9200	DPC 9200	DPC 9300
Voltage V	230 1~	400 / 230 3~	400 / 230 3~	230 1~	400 / 230 3~	400 / 230 3~
Hz	50-60	50-60	50-60	50-60	50-60	50-60
Power P1 Watt	900	1100	1700	900	1100	1700
Speed min ⁻¹	2800/3400 0	2800/3400	1400/1700	2800/3400	2800/3400	1400/1700
Per.speed m/sec	30-36	30-36	22-26	30-36	30-36	22-26
Polishingwheel d1xd2 in mm (not standard)	200x20	200x20	300x25	200x20	200x20	300x25
Noise level dB (A)	55	55	60	50	50	50
Weight kg	16	16	27	16	16	27

Machines for other voltages and frequencies are available on request. The 1~ machines can be fitted with various connection lines depending on the country of shipment.



INSTALLING THE GRINDER

Place the machine on a flat horizontal surface. Screw the machine onto a workbench or a Creusen pedestal.

Mounting on workbench: Position the machine so that it does not cause any obstruction in use. Attach the machine by means of nuts and bolts, which are secured by spring washers. See drawing.

Mounting on pedestal: Ensure that the pedestal has a secure foundation before fitting the machine by means of nuts and bolts on the pedestal.

Machines with a steelwire brush have to be mounted on a workbench or a pedestal.

Wiring diagram series 9000 1~

Creusen

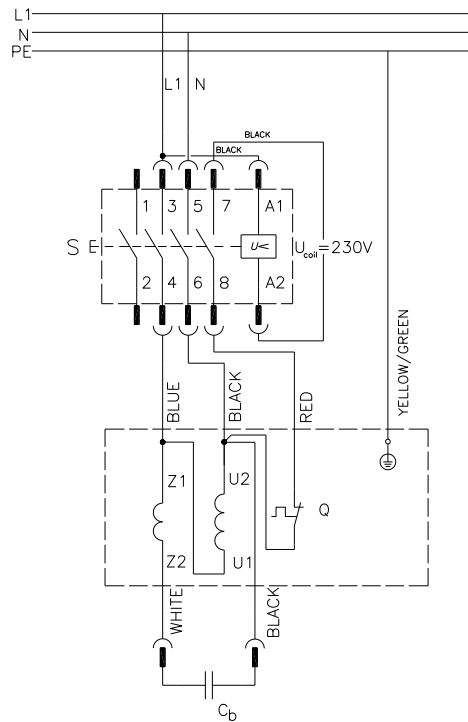

Wiring diagram series 9000 3~

Creusen

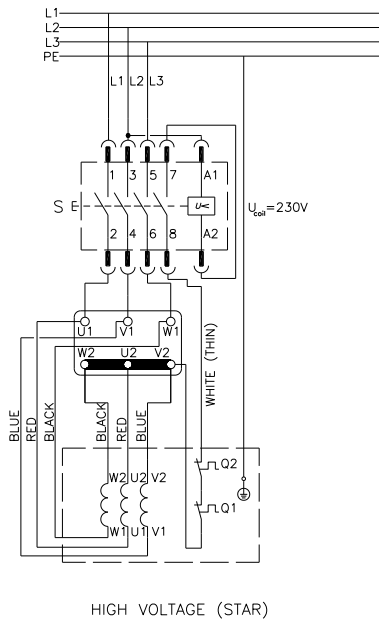

HIGH VOLTAGE (STAR)

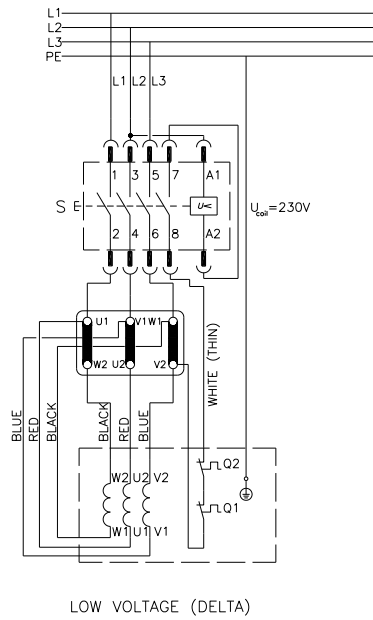

LOW VOLTAGE (DELTA)

GENERAL SAFETY INSTRUCTIONS

- Keep work area clean.
Cluttered work areas and benches can cause accidents.
- Consider work area environment
Do not expose electric machines to humidity. Keep work area well lit. Do not use electric machines in the presence of inflammable liquids or gasses.
- Dress properly
Do not wear loose clothing or jewellery. They can be caught in moving parts. Tie long hair together.
- Wear safety goggles
Also use a face or dust mask in case the operations produce dust or flying particles.
- Keep children away
Do not allow other persons to touch the machine. Supervision is required for those under 16 years of age.
- Use appropriate machine
The intended use is laid down in this instruction manual. Do not force small machines or attachments to do the job of heavy-duty machines.
- Maintain machine with care
Keep the machine clean for better and safer performance.
- Follow the instructions for maintenance and changing of accessories
Regularly inspect the mains cord and, if damaged, have it repaired by a qualified technician.
- Always have your machine repaired by a qualified technician
This electric machine meets the relevant safety regulations. To avoid danger, electric appliances must only be repaired by qualified technicians.

SAFETY INSTRUCTIONS

Installing



- Installation to be done by a technician.
- Before connecting the machine, check if the actual main voltage corresponds to the voltage on the typeplate. Check with three-phase grinders also the connection on the terminal board. See drawing.
- Connect the machine in accordance with the safety regulations (NEN 1010) and also observing any locally applicable regulations.

The machines are suitable for continuous operation.



Starting 3-phase machines

To check the direction of rotation, switch the machine on briefly so that the machine does not reach full speed.



If the direction of rotation is incorrect, first switch off the power supply and then change over the connections of two phases or ask a technician to change over the two phase wires.

DESCRIPTION

These machines have been especially designed for grinding and polishing of metal tools and other metal objects. They are intended for continuous operation..

1. Grinding support
2. Spark arrester
3. Support for eye shield; only 200Ø mm grinder
4. Eye shield
5. Wheel guard cover
6. Screw
7. Nut
8. Outer flange
9. Grinding wheel
10. Inner flange
11. Shaft
12. Wheel guard

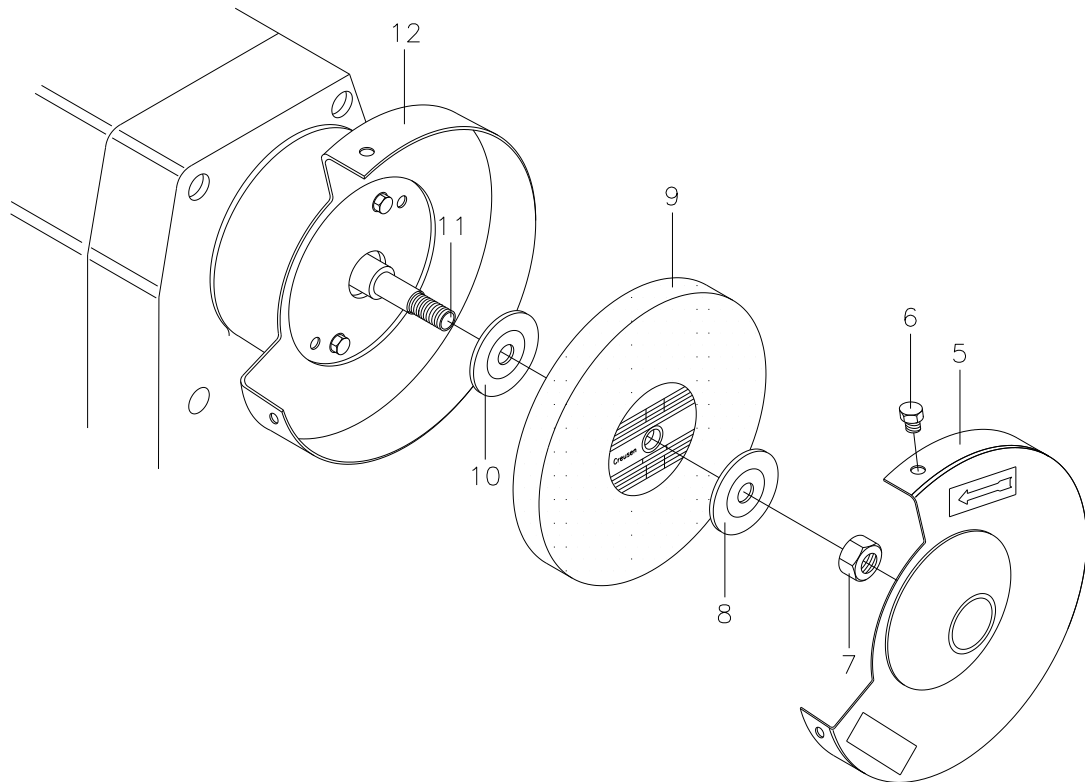

INSTALLING AND ADJUSTING

For the best results we recommend the use of Creusen accessories and replacement parts only.



When using your grinder and when replacing parts the following instructions must be carefully observed. Only use parts and accessories of the correct dimensions.



Always remove the plug from the socket before changing a part or carrying out other work on the machine.

MOUNTING THE PARTS

Mount the parts like grinding supports, eye shields and spark arresters and adjust these according to drawing.

Before use the spark arresters and grinding supports must be mounted and adjusted, and the eye shields must be mounted. Maximum distance between the parts:

- between spark arrester and grinding wheel: 2 mm
- between grinding support and grinding wheel: 2 mm

Adjust the eye shields in such a way that they offer the maximum protection.

When using the grinder for the first time allow the machine to run for approx. 5 minutes without load.

MAINTENANCE

Replace the grinding support if it is worn away by 20%.

To ensure safe working, check and adjust the gap regularly to allow for wear and tear of the grinding wheels.

The grinding wheel must be replaced when the distance between the outer diameter of the disc and the edge of the guard is 5 mm. A new grinding wheel must be subjected to a 'ringing test'.

A light tap on the wheel should produce a clear ring.



If you hear a dull sound the grinding wheel must not be used.

CHANGING A GRINDING WHEEL

The grinding wheel must be replaced when the distance between the outer diameter of the disc and the edge of the guard is 5 mm. Act as follows:

- remove the protective cover
- remove the nut, flange and grinding wheel
- make sure the inner flange remains on the shaft
- fit the new grinding wheel
- fit flange and nut
- mount protective cover, adjust the spark arrester and grinding support
- allow the machine to run for approx. 5 minutes without load

A certain oscillation of the wheel is normal, up to 0,4 – 0,6 mm in radial and 0,4 – 0,6 mm in axial direction measured at the circumference of the wheel.

SIDE GRINDERS VSS 9200 and VSS 9300

The side grinder is fitted with a side grinding wheel for perfect plane grinding of industrial tools like turning chisels. The steel grinding table is adjustable. See drawing.

Check and fit the adjustable grinding table on max. 3mm of the grinding wheel.

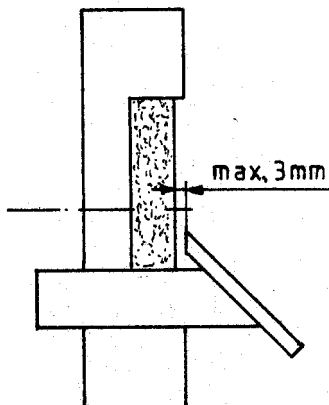

POLISHING MACHINES DPC 9200 and DPC 9300

The machines of the DPC type are fitted with tapered spindles. The tapered spindles are suitable for mounting polishing wheels.

One of the following marks is applied on the tapered spindle:

L: for the spindle which must be mounted on the left-hand side of the machine.

R: for the spindle which must be mounted on the right-hand side of the machine.

If a tapered spindle is mounted on the wrong side of the machine the polishing wheel will run off the spindle when it starts to rotate.

- remove the screws from the bearing cover plate; make sure that the undulated spring ring stays in its position
- fit the polishing guard again
- tighten the screws again
- mount the tapered spindle

CONICAL SPINDLES R AND L AND EXTENSION SHAFTS R AND L (Accessories)

- Conical spindles r and l and extension shafts r and l, are only for models DS 9200 / DS 9250 and VSS 9200.
- They are not fitting the DS 9300 or VSS 9300, as these models have a shaft of 25Ømm, on which conical spindle and/or extension shaft do not fit.

STEEL WIRE BRUSHES (accessories)

- Only fit Creusen steel wire brushes, because they fit exactly on the machine shaft.
- Always use the correct brushes with the correct dimensions.
- Always fit a guard cover over the brush.

TIPS FOR PROPER GRINDING RESULTS

- If necessary, first grind the work piece with the coarse grinding wheel and subsequently with the fine grinding wheel.
- Before grinding always check that the work piece is free of oil, grease and paint deposits. In this way you prevent the grinding wheel from clogging up or getting dirty.
- Prevent overheating of the grinder. Only exert light pressure on the work piece.
- If a grinding wheel clogs up, you need to dress it. Use a Creusen hand dresser for this purpose.

MAINTENANCE AND CLEANING

When used in accordance with its intended use, the machine hardly requires any maintenance at all.

- Regularly clean the machine.
- Remove dirt and grease from the outside of the machine.
- Remove the remaining grinding dust with a soft brush.
- Replace the grinding support if it is worn away by 20%.
- Change eye-shields when you have no clear view, caused by damage or dust on the eye shields.

ENVIRONMENTAL ASPECTS

Worn grinding wheels must be disposed of in an environmentally safe way.

WARRANTY

5 YEAR WARRANTY

A 5 year warranty period applies to every Creusen machine against material and or manufacturing defects.

- The dated receipt or invoice from your supplier serves as the warranty.
- The warranty only applies if Creusen has established or on behalf of Creusen it has been established that the damage did not result from inexpert use.
- If you want to claim on the warranty you must return the complete machine in a durable packaging to your supplier, accompanied by the dated receipt of your supplier. Machines sent directly to Creusen, incomplete machines, and machines which are sent in with postage unpaid are not accepted.
- Transport damage is beyond the scope of liability of Creusen.
- Your warranty expires if repairs have been carried out by third parties.

Technical modifications reserved.
9E/15/01
© Creusen 2018



EINLEITUNG

Diese Creusen Maschine ist ein Niederländisches Qualitätsprodukt und wird Ihnen viele Jahre gute Diensten leisten, wenn Sie vorschriftsmäßig gewartet wird. Sie sollten daher diese Anweisungen sorgfältig durchlesen, ehe Sie die Maschine in Gebrauch nehmen, und die gegebenen Anweisungen befolgen.

Um beim Schleifen die besten Ergebnisse zu erzielen, empfehlen wir Ihnen, ausschließlich Originalzubehöerteile von Creusen zu verwenden.

Die Maschinen sind geeignet zum Schleifen und Polieren von Stahl und gleichzusetzenden Werkstoffen.

In dieser Gebrauchsanweisung werden die folgenden Piktogramme benutzt:



Weist auf die Gefahr von Verletzungen oder Beschädigungen der Maschine hin, falls die Anweisungen in dieser Anleitung nicht eingehalten werden.



Hinweis auf elektrische Spannung.

EG Konformitätserklärung für Maschinen

Creusen Finishing Solutions BV
Dr Philipslaan 39
6042 CT Roermond
die Niederlande

Erklärt hiermit dass die Creusen Industrial Maschinen Serie 9000 folgende Richtlinien entsprechen

- * Maschinenrichtlinie 2006/42/EWG
- * die EWG Richtlinien
 - Niederspannungsrichtlinie 2014/35/EWG
 - Elektromagnetische Verträglichkeit 2014/30/EWG

Naam: J. Pereira
Datum: 01-10-2017

Technische Daten

Typ	DS 9200	DS 9200	DS 9250	DS 9300
Spannung V	2300 1~	400 / 230 3~	400 / 230 3~	400 / 230 3~
Hz	50-60	50-60	50-60	50-60
Leistung P1 Watt	900	1100	1500	1700
Drehzahl min ⁻¹	2800/3400	2800/3400	2800/3400	1400/1700
Geschwindigkeit m/sec	30-36	30-36	37-44	22-26
Schleifscheibe d1xbxd2 in mm	200x25x20	200x25x20	250x30x20	300x40x25
Korngrösse	36/80	36/80	36/80	36/60
Schallpegel dB (A)	60	60	65	65
Masse kg	24	24	38	51

Type	VSS 9200	VSS 9300
Spannung V	400 / 230 3~	400 / 230 3~
Hz	50-60	50-60
Leistung P1 Watt	1100	1700
Drehzahl min ⁻¹	2800/3400	1400/1700
Geschwindigkeit m/sec	30-36	22-26
Schleifscheibe d1xbxd2 in mm	200x25x20 200x40x20	300x40x25 300x50x25
Korngrösse	36/60	36/60
Schallpegel dB (A)	60	65
Masse kg	27	60

Type	DP 9200	DP 9200	DP 9300	DPC 9200	DPC 9200	DPC 9300
Spannung V	230 1~	400 / 230 3~	400 / 230 3~	230 1~	400 / 230 3~	400 / 230 3~
Hz	50-60	50-60	50-60	50-60	50-60	50-60
Leistung P1 Watt	900	1100	1700	900	1100	1700
Drehzahl min ⁻¹	2800/3400 0	2800/3400	1400/1700	2800/3400	2800/3400	1400/1700
Geschwindigkeit m/sec	30-36	30-36	22-26	30-36	30-36	22-26
Polierscheibe d1xd2 in mm (nicht standard)	200x20	200x20	300x25	200x20	200x20	300x25
Schallpegel dB (A)	55	55	60	50	50	50
Masse kg	16	16	27	16	16	27

Maschinen für andere Spannungen und Frequenzen sind auf Anfrage erhältlich. Je nach Bestimmungsland können die Maschinen auch mit verschiedenen Anschlußleitungen ausgeführt werden.



AUFSTELLUNG DER SCHLEIFMASCHINE

Stellen Sie die Maschine auf einen flachen, horizontalen Untergrund. Schrauben Sie die Maschine auf der Werkbank oder auf einem Creusen Ständer fest.

Aufstellung auf der Werkbank: Maschine so aufstellen, daß sie bei Inbetriebnahme keine Behinderung verursacht. Befestigen Sie die Maschine mit Schraube-Mutter-Verbindungen, die durch Federringe gesichert werden. Siehe Zeichnung.

Aufstellung auf Säule: Sorgen Sie dafür, das die Säule ein solides Fundament hat, ehe die Maschine darauf montiert wird.

Maschinen versehen von einer Stahldrahtbürste müssen auf einer Werkbank oder Säule montiert werden.

Schaltbild Serie 9000 1~

Creusen

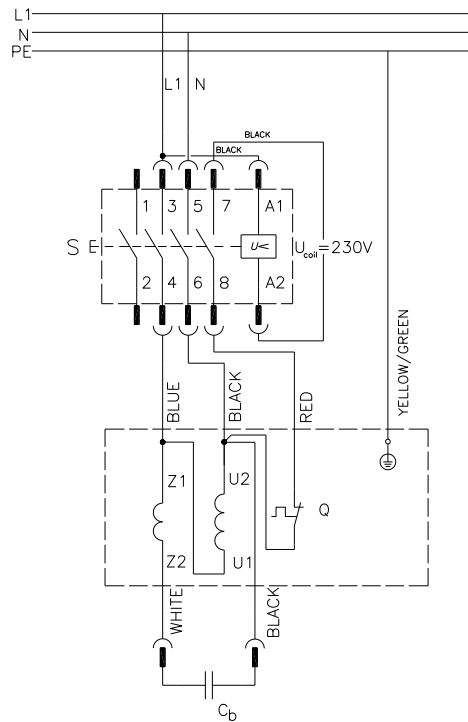

Schaltbild Serie 9000 3~

Creusen

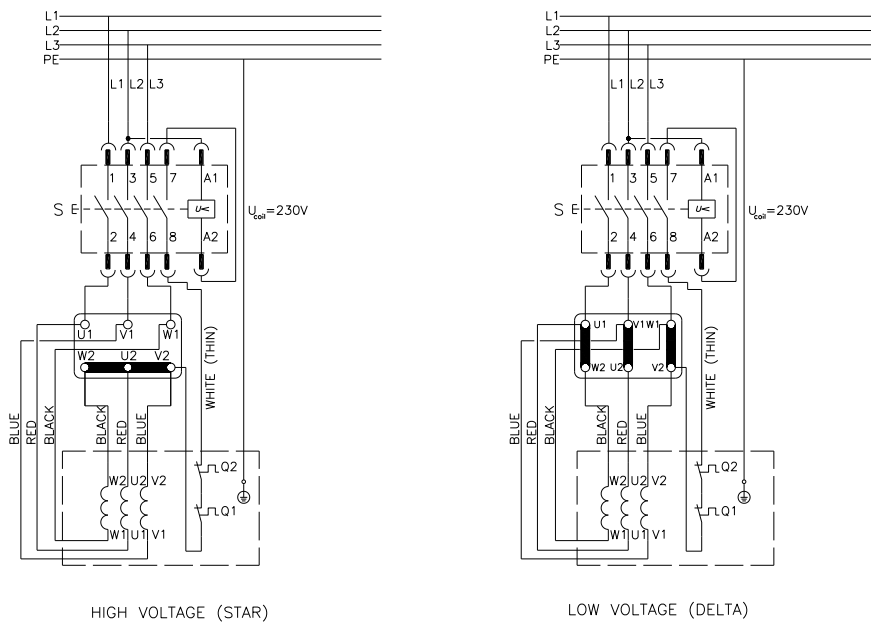

ALLGEMEINE SICHERHEITSVORSCHRIFTEN

- Sorgen Sie für Ordnung im Arbeitsbereich
Ein unaufgeräumter Arbeitsbereich führt zu Unfällen.
- Berücksichtigen Sie Umgebungseinflüsse
Elektrische Maschinen dürfen nicht an hoher Feuchtigkeit aussetzen. Sorgen Sie für eine gute Beleuchtung im Arbeitsbereich. Benutzen Sie elektrische Maschinen nicht in der Nähe brennbarer Flüssigkeiten oder Gase.
- Tragen Sie geeignete Arbeitskleidung
Tragen Sie keine weiten Kleidungsstücke oder Schmuck, da diese von den beweglichen Teilen erfaßt werden können. Binden Sie langes Haar zusammen und tragen Sie ein Haarnetz.
- Tragen Sie eine Schutzbrille
Benutzen Sie bei Arbeiten, bei denen sich Staubteilchen oder Späne lösen, auch eine Gesichts- oder Staubmaske.
- Kinder sind von der Maschine fernzuhalten
Lassen Sie andere Personen die Maschine nicht berühren. Bei einem Benutzer unter 16 Jahren muß eine Aufsichtsperson anwesend sein.
- Benutzen Sie die richtige Maschine
Der bestimmungsgemäße Gebrauch wird in dieser Gebrauchsanweisung beschrieben. Benutzen Sie keine leichten Maschinen oder leichten Hilfsstücke für Arbeiten, für die eigentlich schwere Maschinen benötigt werden.
- Warten Sie die Maschine sorgfältig
Halten Sie die Maschine sauber, um besser und sicherer arbeiten zu können.
- Halten Sie die Anweisungen in bezug auf Wartungsarbeiten und den Austausch von Maschinenteilen ein
Kontrollieren Sie regelmäßig das Netzkabel und lassen Sie es im Falle einer Beschädigung von einer Fachkraft austauschen.
- Lassen Sie Reparaturen von einer Fachkraft durchführen
Diese elektrische Maschine erfüllt alle geltenden Sicherheitsvorschriften. Um Unfälle zu vermeiden, dürfen Reparaturen ausschließlich von entsprechend qualifizierten Fachkräften aufgeführt werden.

ELEKTRISCHE SICHERHEIT

Anschluß

- Lassen Sie die Maschine durch Elektrofachkräfte anschliessen.
- Kontrollieren Sie, ob die Netzspannung, an die Sie die Maschine anschließen, mit der auf dem Typenschild angegebenen Spannung übereinstimmt. Kontrollieren Sie bei drei-Phasen Maschinen auch, ob der Anschluß an der Klemmenplatte übereinstimmend mit der Netzspannung geschaltet ist. Siehe Schaltbild.
- Schließen Sie die Maschine nach den Sicherheitsvorschriften (NEN 1010) und den örtlichen Vorschriften an.

Die Maschinen sind für Dauerbetrieb geeignet.



In Betriebsetzung von drei-Phasen Maschinen

Zur Kontrolle der Laufrichtung wird die Maschine kurzfristig eingeschaltet, damit sie nicht ihre volle Geschwindigkeit erreichen kann.

Bei falscher Laufrichtung ist erst die Spannung abzuschalten; dann sind die Anschlüsse von zwei Phasen umzuwechseln.

BESCHREIBUNG

Diese Maschinen wurden speziell zu dem Zweck konstruiert, Werkzeuge aus Metall oder andere Metallgegenstände zu schleifen und zu polieren.
Die Maschinen sind für Dauerbetrieb geeignet.

1. Werkzeugauflage
2. Funkenschutz
3. Auflage für Augenschutzglas; nur bei 200Ø mm Schleifmaschine
4. Augenschutzglas
5. Schutzhaubendeckel
6. Schraube
7. Mutter
8. Äußerer Flansch
9. Schleifscheibe
16. Innerer Flansch
17. Welle
18. Schutzhaube

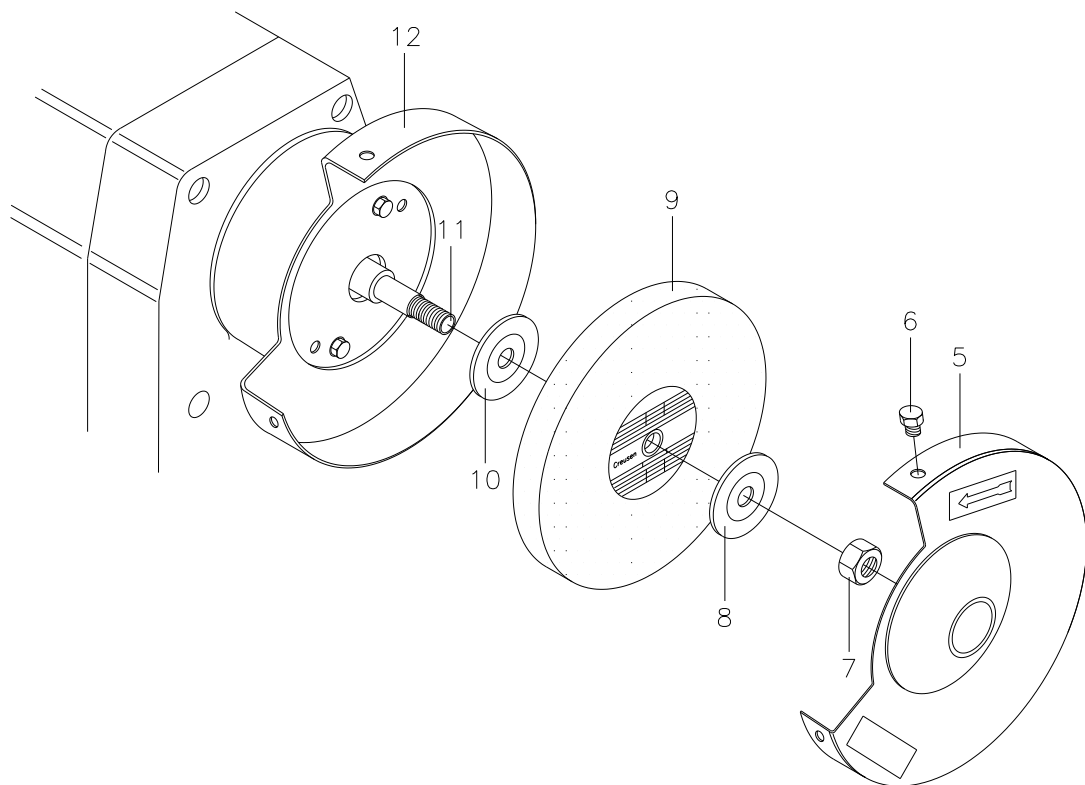

MONTAGE UND EINSTELLUNG

Um die besten Ergebnisse zu erzielen, empfiehlt es sich, ausschließlich Creusen Zubehör und Ersatzteile zu benutzen.



Bei der Inbetriebnahme Ihrer Schleifmaschine und beim Einbau von Ersatzteilen müssen Sie die folgenden Anweisungen genau einhalten. Benutzen Sie ausschließlich Ersatzteile und Zubehör mit den richtigen Abmessungen.



Ziehen Sie immer den Netzstecker aus der Steckdose, bevor Sie ein Maschinenteil austauschen oder andere Arbeiten an der Maschine durchführen. Bei einem Festanschluss die Maschine vom Netz abschalten bevor die Aktivitäten durch zu führen.

MONTAGE DER ZUSATZTEILE

Montieren Sie die mitgelieferte Teile wie Werkzeugaufgabe, Augenschutzgläser und eventuell Funkenschutz laut Zeichnung.

Vor dem Gebrauch müssen die Funkenschütze und die Werkzeugaufgaben montiert und eingestellt und die Augenschutzgläser auf den Stützen montiert werden. Maximaler Abstand zwischen den Teilen:

- zwischen Funkenschutz und Schleifscheibe: 2 mm
- zwischen Werkzeugaufgabe und Schleifscheibe: 2 mm

Stellen Sie die Augenschutzgläser so ein, daß diese optimalen Schutz bieten.

Bei der Inbetriebnahme der Schleifmaschine müssen Sie zuerst einen Einlauftest durchführen.

Lassen Sie die Maschine ca. 5 Minuten lang unbelastet einlaufen

WARTUNG

Wenn die Werkzeugaufgabe zu 20% abgenutzt ist, muß sie ausgetauscht werden.

Bei Wartung der Schleifscheibe muss Werkzeugaufgabe und Funkenschutz beigestellt werden wie vorgeschrieben. Die Schleifscheibe muß ersetzt werden, wenn der Abstand zwischen dem

Außendurchmesser und dem Rand der Haube 5mm beträgt. Vor der Montage einer neuen Schleifscheibe muß zunächst ein sog. 'Klangtest' vorgenommen werden. Ein leichtes Klopfen gegen die Scheibe muß einen hellen Klang ergeben.



Wenn Sie einen dumpfen Klang hören, darf die Schleifscheibe nicht benutzt werden.

AUSTAUSCHEN EINER SCHLEIFSCHEIBE

Die Schleifscheibe muß ersetzt werden, wenn der Abstand zwischen dem Außendurchmesser und dem Rand der Haube 5mm beträgt. Die Reihenfolge:

- Zuerst Schutzhaubendeckel abnehmen
- Mutter abnehmen
- Flansche und Schleifscheibe abnehmen
- Die Innenflansche auf der Welle lassen
- Neue Schleifscheibe montieren
- Flansche und Mutter anbringen
- Deckel montieren, Funkenschutz und Werkzeugaufgabe einstellen
- Maschine 5 minuten unbelastet drehen lassen

Es ist normal, daß die Schleifscheibe eine gewisse Schwingung aufweist, bis 0,4 – 0,6 mm radial und 0,4 – 0,6 mm axial, am Scheibenumfang gemessen.

PLANSCHLEIFMASCHINEN VSS 9200 und VSS 9300

Die Planschleifmaschine ist an einer Seite mit einer Planscheibe ausgerüstet für das Bearbeiten von Industriewerkzeugen wie Drehmeißel. Die Schleifauflage aus Stahlblech ist einstellbar.

Montieren Sie die Schleifauflage so nah wie möglich an der Schleifscheibe.
Der Distanz ist 3mm maximal.

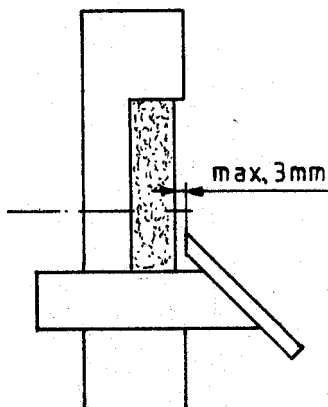

POLIERMASCHINEN DPC 9200 en DPC 9300

Die Maschinen vom Typ DPC sind mit konischen Polierspitzen ausgerüstet. Die konischen Polierspitzen eignen sich für die Montage von Polierscheiben.

Auf der konischen Polierspitze sind die folgenden Markierungen angebracht:

L: für die Spitze, die an der linken Seite der Maschine montiert werden muß.

R: für die Spitze, die an der rechten Seite der Maschine montiert werden muß.

Falls eine konische Polierspitze an der falschen Seite der Maschine montiert wird, wird sich die Polierscheibe bei der Rotation von der Polierspitze lösen.

- die Schrauben aus der Lagerabdeckplatte entfernen; achten Sie darauf, daß der gewellte Federring an seiner Position bleibt.
- die Polierhaube anbringen
- die Schrauben wieder anziehen
- die konische Polierspitze montieren

KONISCHE POLIERSPITZEN UND WELLENVERLÄNGERUNGEN (Zubehör)

- Die konische Polierspitzen r und l und die Wellenverlängerungen r en l sind nur geeignet für die DS 9200, DS 9250 und VSS 9200 Modellen.
- Diese sind nicht geeignet für die Modellen DS 9300 und VSS 9300 da das Wellenende dieser beiden Maschinen $\varnothing 25$ mm ist.

STAHLDRABTBÜRSTEN (Zubehör)

- Ausschließlich Creusen stahldrahtbürsten montieren, da sie genau auf die Welle der Schleifmaschinen passen.
- Immer die richtigen Bürsten mit den richtigen Abmessungen benutzen.
- Immer eine Schutzhaube über der Bürste montieren.

SO SCHLEIFEN SIE AM BESTEN

- Schleifen Sie das Werkzeug gegebenenfalls zuerst mit dem groben Schleifstein und anschliessend mit dem feinen Schleifstein.
- Prüfen Sie vor dem Schleifen immer, ob das Werkstück frei von Öl, Fett und Farbresten ist. Auf diese Weise verhindern Sie, dass die Schleifscheibe verschlammmt oder schmutzig wird.
- Eine zu starke Erwärmung der Schleifmaschine ist zu vermeiden. Üben Sie nur einen leichten Druck auf das Werkstück aus.
- Wenn eine Schleifscheibe verschlammmt ist, müssen Sie die Oberfläche mit einem Creusen Handabgleicher wieder aufrauen

WARTUNG UND REINIGUNG

Bei vorschriftsmässiger Benutzung ist die Maschine wartungsfrei.

- Reinigen Sie die Maschine regelmässig.
- Entfernen Sie Schmutz- und Fettablagerungen, die sich an der Aussenseite der Maschine befinden.
- Entfernen Sie mit einer weichen Bürste die Schleifrückstände.
- Wenn die Werkzeugauflage zu 20% abgenutzt ist, muß sie ausgetauscht werden.
- Ersetzen Sie die Augenschutzgläser sobald diese beschädigt oder verschmutzt ist damit Sie die Sicht verhindern.

UMWELTASPEKTE

Abgenutzte Schleifscheiben müssen auf umweltverträgliche Weise entsorgt werden.

GARANTIE

5 JAHRE GARANTIE

Für jede Creusen Maschine geben wir 5 Jahre Garantie auf Material- und Herstellungsfehler

- Die mit einem Datum versehene Rechnung Ihres Lieferanten gilt als Garantieschein.
- Die Garantie wird erst dann werksam, wenn von Creusen oder in unserem Auftrag bestätigt worden ist, dass ein Schaden nicht durch unsachgemässen Gebrauch verursacht wurde.
- Bei Reklamationen wenden Sie sich bitte ausschliesslich an Ihren Fachhändler. Um Ihren Garantieanspruch überprüfen zu können, benötigt dieser die mit Datum versehene Rechnung. Bitte beachten Sie, dass die Maschine komplett und gut verpackt abgeliefert werden muss. Direkt an Creusen gesandte Geräte können nicht angenommen werden.
- Die Haftung von Creusen gilt nicht für Transportschäden.
- Ihre Garantie verfällt, wenn Reparaturarbeiten von Dritten vorgenommen worden sind

Technische Änderungen vorbehalten.

9D/15/01

© Creusen 2018



Creusen Industrial

Mode d'emploi
Creusen machines de ponçage et de polissage serie
9000

INTRODUCTION

Nous vous remercions d'avoir choisi un touret à meuler Creusen. Le Creusen Industrial est un produit de qualité néerlandaise, qui satisfait à de nombreuses exigences de sécurité internationales. Ce touret à meuler vous donnera entière satisfaction, surtout en suivant les conseils et instructions contenus dans ce mode d'emploi. Pour la gamma pratique d'accessoires Creusen, consultez votre fournisseur.

Ces accessoires vous permettent de profiter au maximum des possibilités qu'offrent le touret Creusen. Les machines sont conçues pour le meulage et le ponçage des métaux.

Dans ce manuel, il est fait usage des pictogrammes suivants:



Met en garde contre le risque de dommage corporel ou d'endommagement de la machine si les instructions du présent manuel ne sont pas observées.



Met en garde contre la présence de tension électrique.

Déclaration CE de Conformité des Machines

Creusen Finishing Solutions BV
Dr Philipslaan 39
6042 CT Roermond
Pay-Bas

nous déclarons par la présente que les tourets à meuler Creusen Industrial série 9000 sont conforme les prescriptions

- * de la Directive CE/2006/42
- * les autres Directives Européennes comme
 - basse tension CE/2014/35
 - compatibilité électro magnétique CE/2014/30

Naam: J. Pereira
Datum: 01-10-2017

Données techniques

Type	DS 9200	DS 9200	DS 9250	DS 9300
Tension V	2300 1~	400 / 230 3~	400 / 230 3~	400 / 230 3~
Hz	50-60	50-60	50-60	50-60
Puissance P1 Watt	900	1100	1500	1700
Régime min ⁻¹	2800/3400	2800/3400	2800/3400	1400/1700
Vitesse m/sec	30-36	30-36	37-44	22-26
Meule d1xbxd2 en mm	200x25x20	200x25x20	250x30x20	300x40x25
Grain	36/80	36/80	36/80	36/60
Niveau sonore dB (A)	60	60	65	65
Poids kg	24	24	38	51

Type	VSS 9200	VSS 9300
Tension V	400 / 230 3~	400 / 230 3~
Hz	50-60	50-60
Puissance P1 Watt	1100	1700
Régime min ⁻¹	2800/3400	1400/1700
Vitesse m/sec	30-36	22-26
Meule d1xbxd2 in mm	200x25x20 200x40x20	300x40x25 300x50x25
Grain	36/60	36/60
Niveau sonore dB (A)	60	65
Poids kg	27	60

Type	DP 9200	DP 9200	DP 9300	DPC 9200	DPC 9200	DPC 9300
Tension V	2300 1~	400 / 230 3~	400 / 230 3~	2300 1~	400 / 230 3~	400 / 230 3~
Hz	50-60	50-60	50-60	50-60	50-60	50-60
Puissance P1 Watt	900	1100	1700	900	1100	1700
Régime min ⁻¹	2800/3400 0	2800/3400	1400/1700	2800/3400	2800/3400	1400/1700
Vitesse m/sec	30-36	30-36	22-26	30-36	30-36	22-26
Disque de polissage d1xd2 en mm (non standard)	200x20	200x20	300x25	200x20	200x20	300x25
Niveau sonore dB (A)	55	55	60	50	50	50
Poids kg	16	16	27	16	16	27

Autres voltages et fréquences sur demande. En fonction des pays, les machines mono peuvent être équipées de divers câbles de raccordement.

INSTALLATION



Veiller à ce que la machine soit solidement installée sur l'établi ou la colonne.
Installez la machine sur un support lisse et horizontal.

Vissez la machine sur l'établi ou sur un socle approprié.

Établi: fixer l'appareil avec des vis de bois et des rondelles.

Socle Creusen: utilisez pour la fixation des boulons et écrous.

Machines équipé d'un brosse métallique doivent être fixés sur l'établi ou sur un socle.

Schéma de raccordement des machines monophasées Creusen



Schéma de raccordement des machines triphasées

Creusen

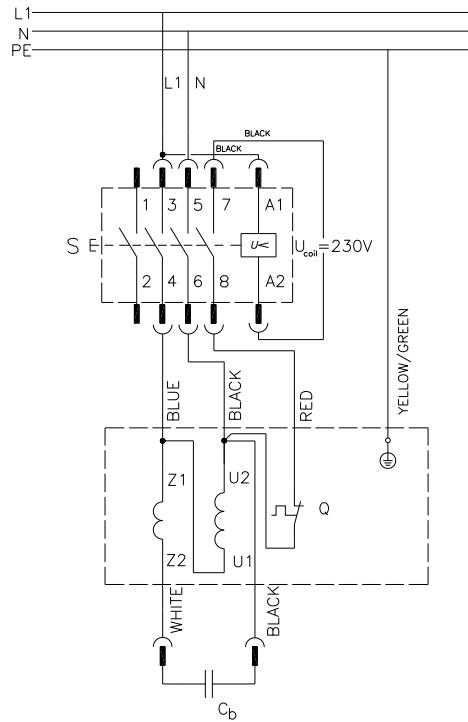
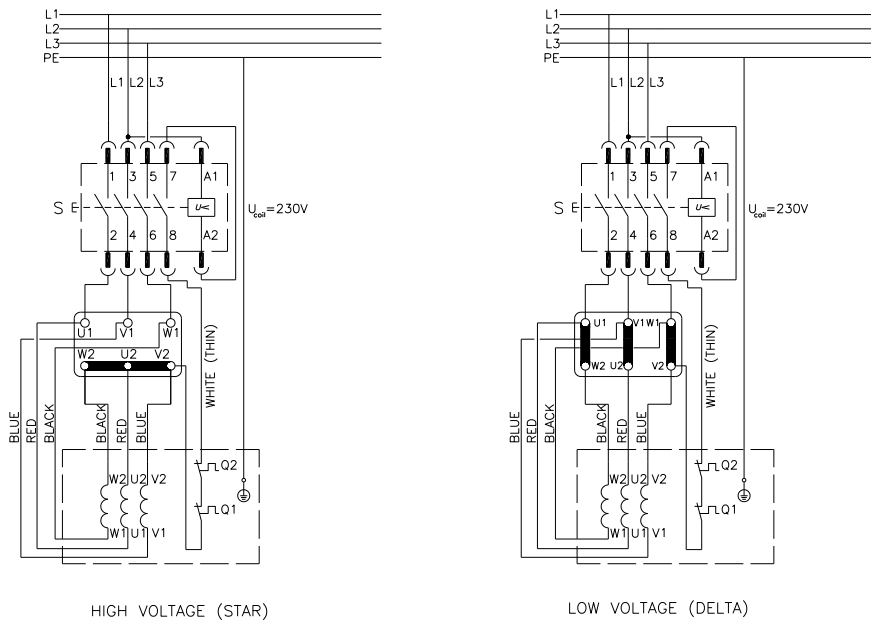

GÉNÉRALITÉS

- Veillez à ce que le poste de travail soit bien rangé.
Un poste de travail mal rangé peut entraîner des accidents.
- Tenez compte des facteurs ambiants N'exposez pas les machines électriques à l'humidité ou à des températures inférieures. Veillez à ce que le poste de travail soit bien éclairé. N'utilisez pas des machines électriques au voisinage de liquides ou de gaz inflammables.
- Portez une tenue de travail appropriée
Ne portez pas de vêtement ample ni de bijoux pendants car ils peuvent être agrippés par les pièces mobiles. Faites retenir les cheveux longs par quelque chose.
- Portez des lunettes de protection
Utilisez aussi un masque de protection du visage ou un masque anti-poussière lors de travaux où se dégagent des particules de poussière ou des copeaux.
- Tenez les enfants à l'écart
Ne laissez personne s'approcher de la machine. La supervision des personnes de moins de 16 ans est obligatoire.
- Utilisez la machine appropriée
L'usage selon la destination est décrit dans le présent manuel.
- Entretenez soigneusement la machine
Entretenez la machine dans un état propre afin que vous puissiez travailler mieux et en sécurité.
- Observez les instructions relatives à l'entretien et au remplacement des pièces
Contrôlez régulièrement le câble. S'il est endommagé, faites-le changer par un professionnel.
- Pour les réparations, adressez-vous à un professionnel
Cette machine électrique satisfait à toutes les règles de sécurité en vigueur. Pour éviter des accidents, seules des personnes compétentes peuvent effectuer les réparations.

CONSIGNES DE SÉCURITÉ

Montage et réglage



- En cas d'emploi de machines électriques, il faut toujours observer les consignes de sécurité locales en vigueur par rapport aux risques d'incendie, de chocs électriques et de préjudice corporel. De même, lisez attentivement les instructions ci-après avant de travailler avec la machine. Conservez soigneusement ces consignes!
 - Le branchement doit être effectué par un électricien professionnel. Avant d'installer l'appareil, contrôlez si le voltage du réseau électrique correspond au voltage indiqué sur la plaque d'identification.
- Les machines sont conçues pour un usage continu.



Mise en service des machines triphasées

Pour contrôler le sens de rotation, mettre la machine en marche un court instant, de sorte qu'elle n'atteigne pas sa vitesse maximale.



Pour les machines triphasées, contrôler si les connexions établies sur le bornier sont conformes à la tension secteur.

DESCRIPTION

Ces machines ont été conçues spécialement pour le meulage et le polissage d'outils et autres objets métalliques. Elles sont destinées au meulage courant continu.

1. Table support
2. Pare-éclats
3. Support pour écran transparent de protection; seulement chez touret 2000 mm
4. Ecran transparent de protection
5. Couvercle
6. Vis
7. Ecrou
8. Flasque extérieure
9. Meule
19. Flasque intérieure
20. Axe
21. Carter de protection

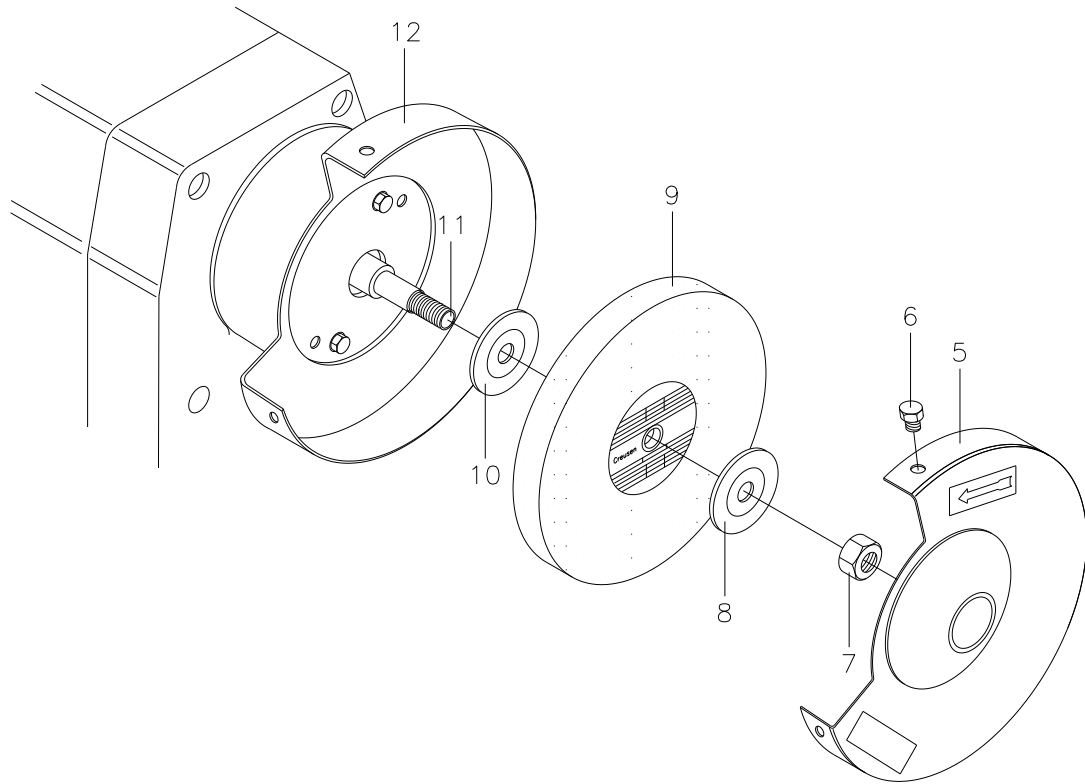

MONTAGE ET RÉGLAGE

Pour obtenir les meilleurs résultats, nous vous conseillons d'utiliser exclusivement des accessoires et pièces de rechange Creusen.



Lors de la mise en service de votre touret à meuler et lors de changement des pièces, vous devez observer scrupuleusement les instructions suivantes. Employez exclusivement les pièces et accessoires aux dimensions adéquates.



Retirez toujours la fiche mâle de la prise de courant avant de changer une pièce ou d'entreprendre des travaux au niveau de la machine.

MONTAGE DES PIÈCES

Montage les pièces fournies comme supports, écrans et pare-éclats selon schéma.

Avant emploi, vous devez régler les pare-éclats, monter et régler les tables supports puis monter les écrans transparents de protection. Distances maximales entre les pièces:

- entre le pare-éclats et la meule: 2 mm
- entre la table support et la meule: 2 mm

Réglez les écrans transparents de protection de telle sorte qu'ils offrent une protection optimale. A la mise en service du touret à meuler vous devez d'abord procéder à un rodage. Faites tourner la machine à vide pendant 5 minutes environ.

ENTRETIEN

Si la table support est usée à 20% vous devez la changer.

Changer de meule lorsque la distance entre le diamètre extérieur de la meule et le bord du carter s'élève à 5 mm. Avant d'employer une nouvelle meule, procédez d'abord à un test sonore. Un léger coup sur la meule doit produire un son clair.



Si vous entendez un son mat, vous ne devez pas utiliser la meule.

CHANGEMENT D'UNE MEULE

- Desserrez les vis et enlevez le couvercle.
- Retirez l'écrou enlevez la flasque et la meule.
- Assurez-vous que la flasque intérieure se trouve sur l'axe.
- Installez la nouvelle meule
- Installez la flasque, la flasque de sécurité de blocage de meule et l'écrou
- Serrez fortement l'écrou
- Montez le couvercle à l'aide des vis
- Réglez le pare-éclats, les tables supports et les écrans transparents de protection comme décrit plus haut.
- Tournez la machine à vide pendant 5 minutes.

Un certain ballotement de la meule est normal, jusqu'à 0,4 – 0,6 mm en direction radiale et 0,4 – 0,6 mm en direction axiale, mesuré à la circonférence de la meule.

LAPIDAIRE VSS 9200 / VSS 9300

Les tourets lapidaire sont équipées sur le côté d'une meule pour le dressage parfait d'outils industriels comme les outils de tournage. La table d'appui en acier est réglable.

Contrôler et ajuster la table inclinable du touret lapidaire VSS 9200 / VSS 9300 au plus près de la meule. L'écartement doit être de 3mm au maximum.

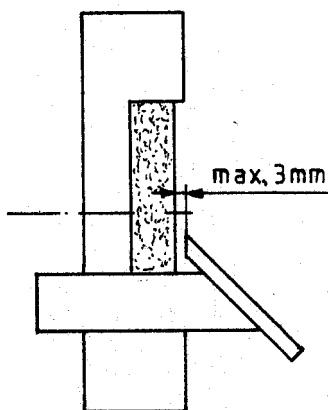

TOURETS À POLIR

Les tourets à polir - DPC – sont équipés en standard de mandrins de polissage coniques. Les mandrins coniques conviennent au montage des disques de polissage.

Le mandrin conique porte les marques suivantes:

L: pour le mandrin qui doit être monté du côté gauche de la machine.

R: pour le mandrin qui doit être monté du côté droit de la machine.

Si un mandrin conique est monté du mauvais côté de la machine, le disque de polissage se dégagera du mandrin lorsque ce dernier se met en rotation.

- Retirez les boulons fixant le carter de protection. Veillez à ce que le ressort de pression ondulée reste en place.
- Installez le carter de polissage en lieu.
- Remettez et serrez les boulons.
- Montez le mandrin conique.

MANDRINS CONIQUES ET ARBRES RALLONGÉ (accessoires)

- Monter seulement les mandrins r et l et les arbres rallongés r et l sur les tourets standard sauf DS 9300 et VSS 9300. Ces modèles ont un axe de Ø25mm pour lequel les accessoires ne s'appliquent pas.

BROSSES MÉTALLIQUES (accessoires)

- Montez exclusivement des brosses Creusen. Elles se montent avec précision sur l'axe du touret.
- Utilisez toujours les brosses appropriées aux dimensions exactes.
- La brosse doit toujours être placée sous carter enveloppant.

CONSEILS POUR DE BONS RÉSULTATS DE MEULAGE

- Passez la pièce à meuler si nécessaire toujours d'abord à la meule à gros grain et ensuite à la meule fine.
- Avant de vous mettre à meuler, vérifiez toujours si la pièce à travailler est exempte de graisse, huile et résidus de peinture afin d'éviter l'obstruction ou l'encrassement de la meule.
- Evitez la surchauffe du touret à meuler.
- Exercez seulement une légère pression sur la pièce à meuler.
- Si une meule s'obstrue, vous devez la dresser. Pour ce faire, utilisez une pierre à dresser Creusen.

ENTRETIEN ET NETTOYAGE

Utilisée conformément à sa destination, la machine nécessite très peu d'entretien.

- Nettoyez la machine régulièrement.
- Enlevez la saleté et la graisse qui se trouvent sur l'extérieur de la machine.
- Enlevez la poussière de meulage restante avec une brosse à poils souples.
- Si la table support est usée à 20% vous devez la changer.
- Changez les écrans transparents au moment qu'ils sont crasseux et dégrader.

ASPECTS ENVIRONNEMENTAUX

Les disques usés doivent être évacués dans le respect de l'environnement.

GARANTIE

5 ANS DE GARANTIE

Toute machine Creusen Industrial est couverte par une garantie de 5 ans pour les défauts de matériel et de fabrication.

- Le bon d'achat ou la facture datés de votre fournisseur servent de certificat de garantie.
- La garantie n'est valable que s'il est établi par (ou nom de) Creusen que le défaut n'a pas résulté d'un usage impropre.
- En cas de demande de garantie, la machine doit être expédiée à votre revendeur en port payé avec tous ses accessoires dans un emballage solide accompagnée de la facture d'achat datée du revendeur. Les machines expédiées directement à Creusen, les machines incomplètes et les machines expédiées non franco ne seront pas acceptées.
- Le dommage dû au transport n'est pas de la responsabilité de Creusen.
- Votre garantie devient caduque si des réparations ont été entreprises par des tiers.

Sous réserve de modifications techniques.

9F/15/01

© Creusen 2018

