

De vlaklijp-/slijpmachines (VSS) zijn aan de rechterzijde voorzien van een vlaklijpschijf, ideaal voor het volledig vlaklijpen van industriële gereedschappen zoals draaibeitels en boren. De stalen slijptafel is bovendien eenvoudig instelbaar van 90 tot 45 graden voor optimaal gebruiksgemak.





**VSS 9200**

3~

Spanning: 400/230V 3~ 50-60 Hz

art. 007920

Opgenomen vermogen: 1100 W

Toerental: 2800-3400 rpm

Slijpschijf links d1 x l x d2: 200 x 25 x 20 mm

Slijpschijf rechts d1 x l x d2: 200 x 40 x 20 mm



**VSS 9300**

3~

Spanning: 400/230V 3~ 50-60 Hz

art. 007953

Opgenomen vermogen: 1700 W

Toerental: 1400-1700 rpm

Slijpschijf links d1 x l x d2: 300 x 40 x 25 mm

Slijpschijf rechts d1 x l x d2: 300 x 50 x 25 mm



**VSS 9200-B**

3~

met rem

Spanning: 400/230V 3~ 50-60 Hz

art. 007909-B

Opgenomen vermogen: 1100 W

Toerental: 2800-3400 rpm

Slijpschijf links d1 x l x d2: 200 x 25 x 20 mm

Slijpschijf rechts d1 x l x d2: 200 x 40 x 20 mm



**VSS 9300-B**

3~

met rem

Spanning: 400/230V 3~ 50-60 Hz

art. 007942-B

Opgenomen vermogen: 1700 W

Toerental: 1400-1700 rpm

Slijpschijf links d1 x l x d2: 300 x 40 x 25 mm

Slijpschijf rechts d1 x l x d2: 300 x 50 x 25 mm



Legenda

- VSS** vlaklijpen/slijpen
- 9200** serie 9000 / ø 200 mm
- 9300** serie 9000 / ø 300 mm
- B** brake/rem

## Kenmerken

- Nederlandse topkwaliteit
- groot vermogen
- perfecte balans
- trillingsarm
- laag geluidsniveau
- instelbare werktafel 90°-45°
- voorzien van komslijpschijf
- geschikt voor montage op kolom
- vijf jaar garantie



Nederlands kwaliteitsproduct



Voorzien van schakelaar met nulspanningsbeveiliging en noodstop



Komslijpschijf voor het verkrijgen van een scherpe hoek of radius



De stalen slijptafel is instelbaar van 90-45°



Uitermate geschikt voor montage op kolom AK 9000HD met geïntegreerde stofafzuiging



De achterzijde van de machinevoet is standaard voorzien van een tweede aansluitpunt voor montage op kolom AK 9000HD



Aansluiting ten behoeve van stofafzuiging aan beide zijden, ø 50 mm



Kolom universeel K 9000HD dikwandig plaatstaal, 4 mm

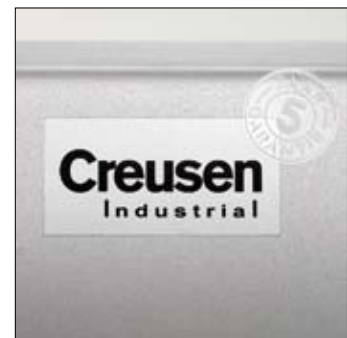

5 Jaar garantie

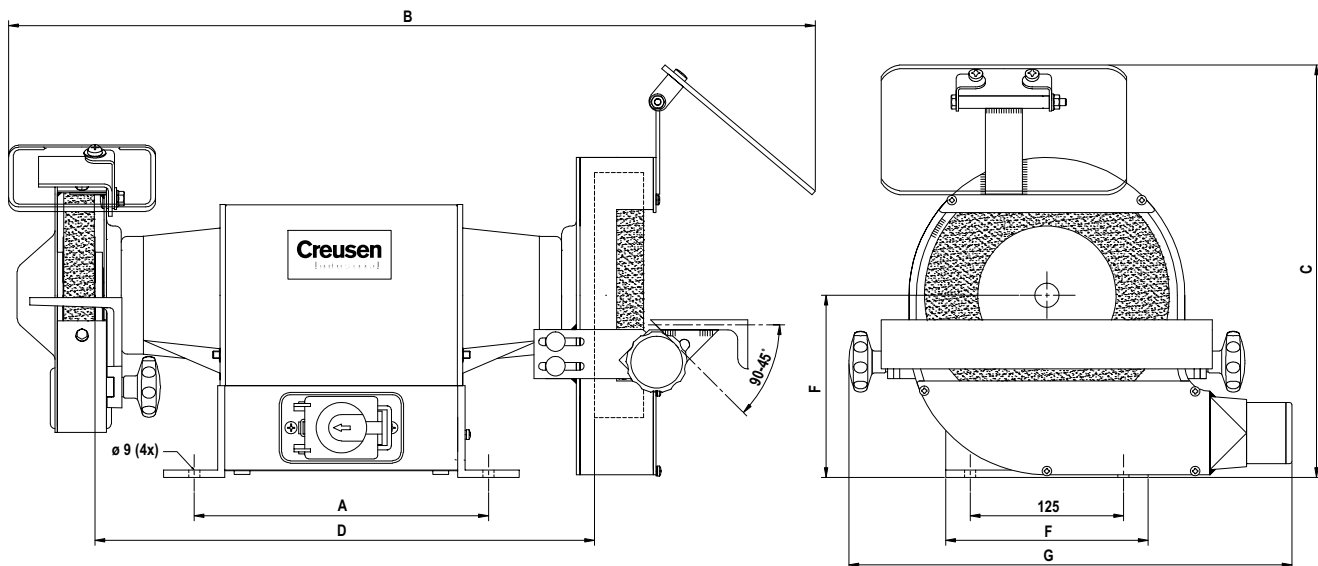

Type	A	B	C	D	E	F	G
VSS 9200	240	680	340	410	150	165	360
VSS 9300	304	800	420	480	175	165	460

Type	VSS 9200	VSS 9300	VSS 9200-B	VSS 9300-B
Spanning (V)	400/230	400/230	400/230	400/230
Frequentie (Hz)	3~	3~	3~	3~
Opgenomen vermogen (W)	1100	1700	1100	1700
Toerental (rpm)	2800-3400	1400-1700	2800-3400	1400-1700
Omtreksnelheid (m/s)	30-36	22-26	30-36	22-26
Slijpschijf d1 x b x d2 (mm)	200 x 25 x 20	300 x 40 x 25	200 x 25 x 20	300 x 40 x 25
	200 x 40 x 20	300 x 50 x 25	200 x 40 x 20	300 x 50 x 25
Korrel	36/60	36/60	36/60	36/60
Geluidsniveau dB (A)	60	65	60	65
Massa (kg)	27	60	27	60
Artikelnummer	007920	007953	007909-B	007942-B
<b>Legenda</b>				
<b>VSS</b>	vlaklijpen/slijpen			
<b>9200</b>	serie 9000 / ø 200 mm			
<b>9300</b>	serie 9000 / ø 300 mm			
<b>B</b>	brake/rem			